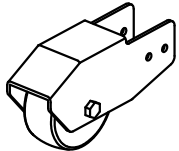
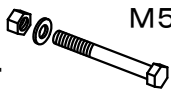

可搬式作業台用
キャスター

DXA-HC 組立説明書

このたびは、本製品をお買い上げいただきまして、ありがとうございます。
正しく組立てていただくため、組立になる前にこの組立説明書をよくお読みください。

● 部品表 組立前に必ず部品の数量を確かめてください。

名称・形状	数量
キャスター 	2 個
袋詰部品 (六角ボルト・ゆるみ止めナット・平座金)  M5	4 セット

● 組立前の準備

準備する工具・・・スパナ【M5用】・・・2本

⚠ 取付前の注意

・回転金具が小さい方の支柱枠に取付けたほうが、収納時の張り出しが少なくなります。

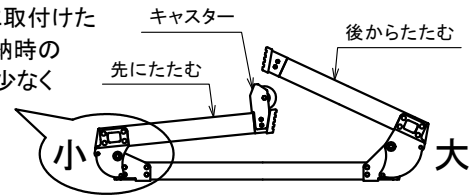

※但し、DXA-15型に手掛り棒を取付けたときは、干渉しますので、回転金具が大きい方の支柱枠に取付けてください。

1 支柱端具の六角ボルトを取り外す

・支柱端具を固定している六角ボルト・ゆるみ止めナットをスパナで取り外してください。

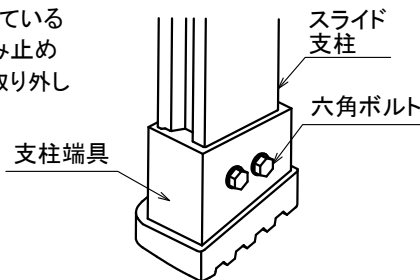

2 キャスターを支柱端具に合わせる

・キャスターの取付穴を先ほど取り外した支柱端具の六角ボルト取付穴と合わせてください。

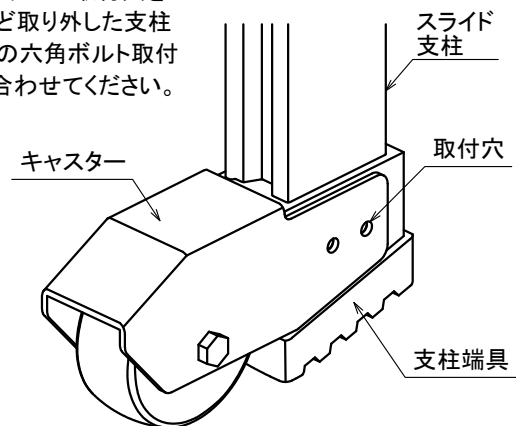

3 キャスターの取付方法

・同梱されている袋詰部品で、キャスターを支柱端具及びスライド支柱に締め付けて完成です。

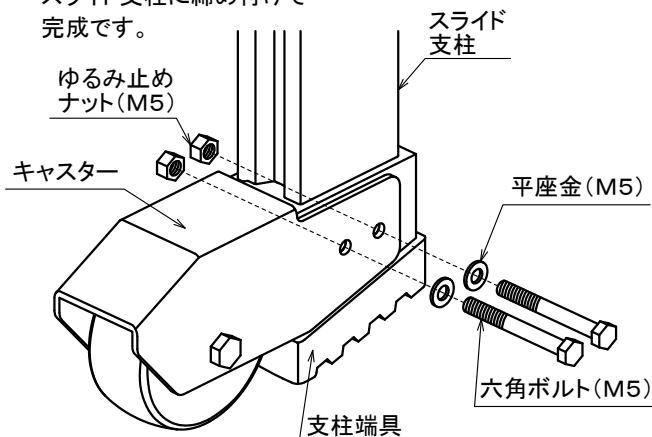

⚠ 注意

すべてのボルト・ナットが確実に締まっていることを確認してください。

ピカ コーポレイション

本社 〒577-0013
大阪府東大阪市長田中4-4-10
ナビダイヤル 0570-064065
(土日・祝祭日を除く9:00~17:00まで)

ホームページアドレス

<http://www.pica-corp.co.jp>

本書の無断転載を禁じます。

P13. 09